

# Roco Art.-Nr. 62828 Spur H0 Diesellok Modell der ÖBB Baureihe 2016 Einbau eines TRAN SL51-4 Sounddecoders, Visaton K 28 WP Lautsprechers und einseitige Montage einer Krois digitalen H0 Universalkupplung MK1:



**Wichtig:** ein eventueller Nachbau erfolgt auf eigene Gefahr! Mein Bericht soll nur eine Anregung sein, sicherlich gibt es andere oder bessere Lösungen.

*Elektronik*

## 1. Beschreibung der Diesellok und des Umbaues:

Es wurde das Analoge Roco Modell ohne Sound gekauft um in der Decoderwahl frei zu bleiben. ZIMO bietet kein Soundfile für die 2016 zum Downloaden an, so wurde der Entschluss gefasst einen Tran SL51-4 mit dem Originalsound der 2016 von Herrn Alfred Nusser einzubauen. Die Diesellok wird von mir im Wendezugbetrieb eingesetzt und wurde aus diesem Grund nur einseitig mit einer Digitalkupplung ausgerüstet.

## 2. Demontage des Diesellokmodells und TRAN SL51-4 Sounddecoder montieren:

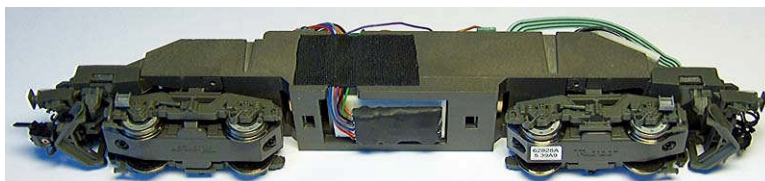
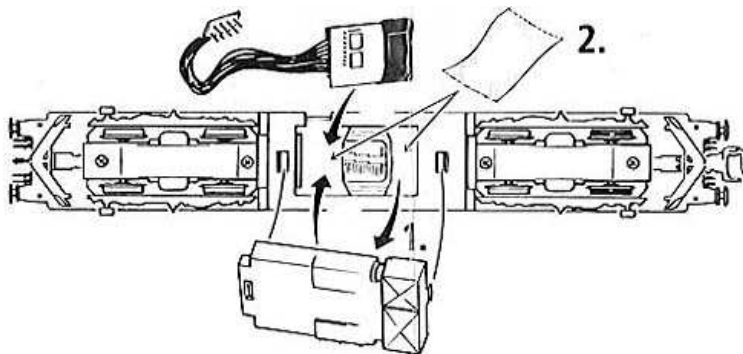
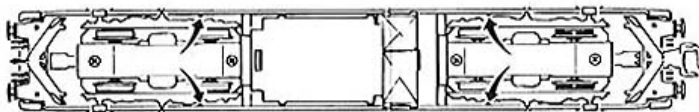
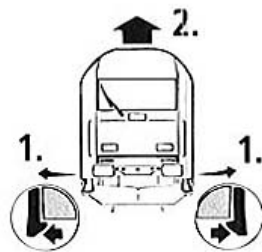

Zur Demontage der Diesellok wurde die Explosionszeichnung von der Roco Bedienungsanleitung verwendet.

(1.) Gehäuse kpl. 126704 nach aussen spreizen und nach oben abziehen (2.).



(1.) Tank-Batterie 125759 abziehen und den TRAN SL51-4 mit einem doppelseitig klebenden Klebeband (2.) auf den Grundrahmen 113805 kleben.

Die Kabellitzen mit dem NEM 652 Stecker seitlich nach oben ziehen und mit einem Isolierband sichern.

(5.) Brückenstecker 100644 abziehen und NEM 652 Stecker (6.) lage-richtig einstecken (\*).

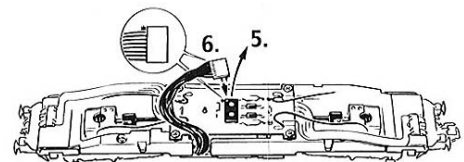

*Glasfasergewebeband Scotch 27, Conrad  
 Montageklebeband 12 mm, Baumarkt*

### 3. Montage der Krois MK1 H0 Digitalkupplung:

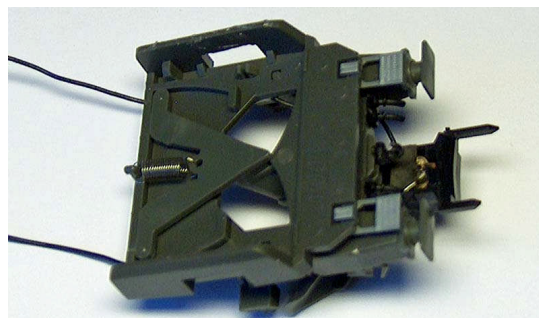
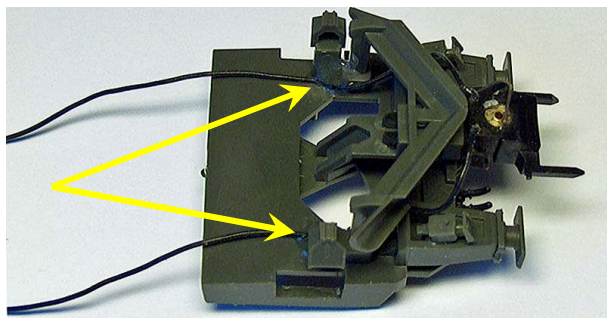

Hinteres (Führerstand 2) Pufferbohlenteil vom Grundrahmen abziehen, die MK1 Kupplung in den Normschacht einsetzen und die Kabel beidseitig nach hinten durchziehen. Schlaufen für die seitliche Bewegungsfreiheit bilden und die Kabellitzen mit einem Klebstoff fixieren (Pfeil gelb).

*2K-Epoxidharz Klebstoff Araldit Rapid, Baumarkt  
Krois MK1 Digitalkupplung, Fachhandel.*

### 4. Montage der Zurüstteile am vorderen Pufferbohlenteil:

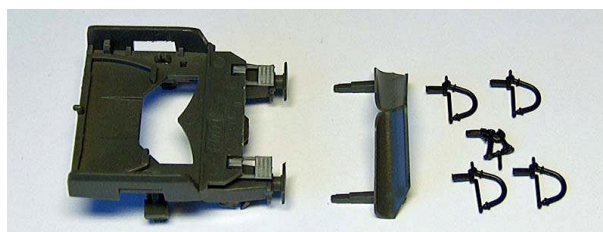
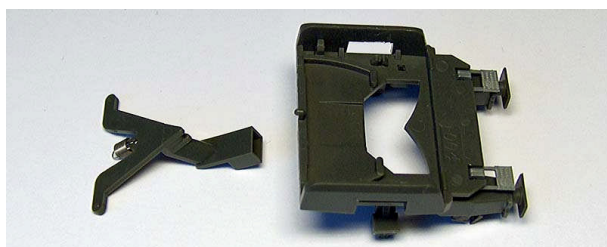

Die Ausrüstung kann je nach Bedarf erfolgen. Dieses Modell wurde für den Wendezugbetrieb mit einseitiger Bestückung ausgerüstet.

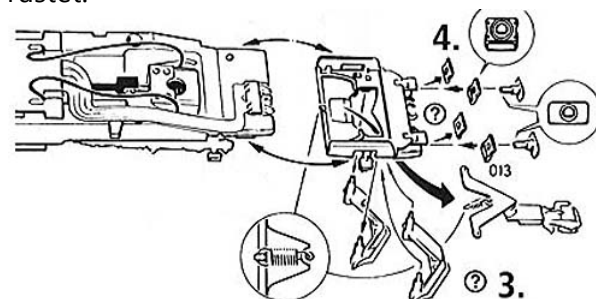
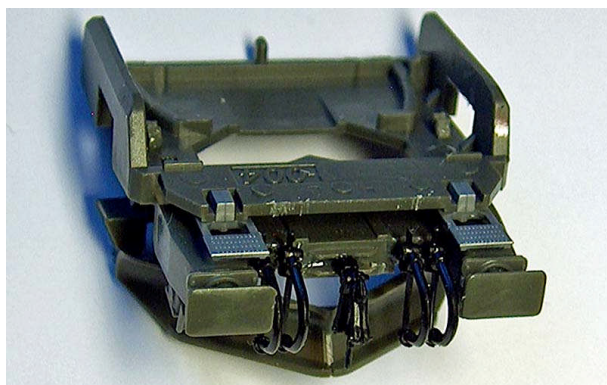

### 5. Einbau des Lautsprechers:

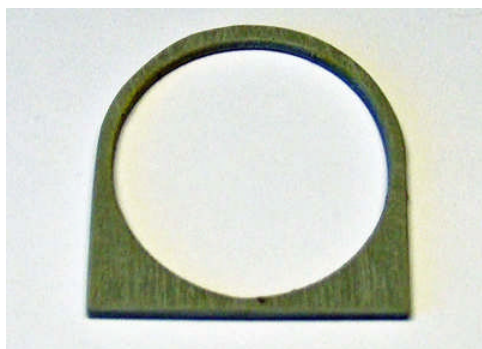

Lautsprecheraufnahme aus einer 3 mm dicken Kunststoffplatte fertigen.

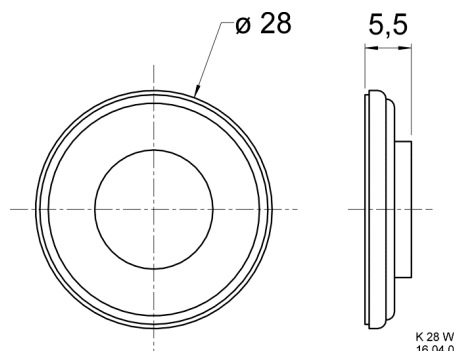

Die Masse vom Lautsprecher abnehmen.  
VISATON K 28 WP 8Ω Lautsprecher

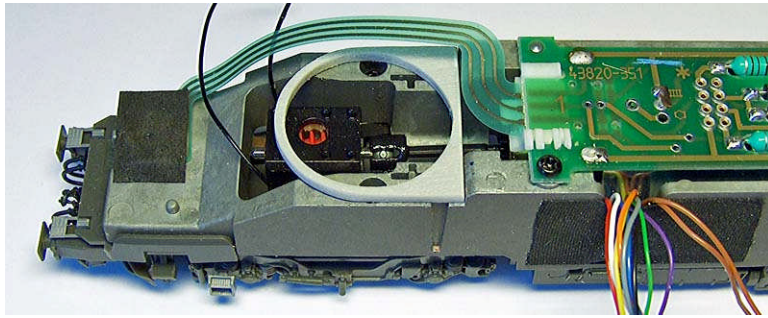

Die Lautsprecher Aufnahme wird mit einem Klebstoff auf den Grundrahmen geklebt und der Lautsprecher auf die vorbereiteten Aufnahme gelegt.

*VISATON K 28 WP 8Ω Lautsprecher  
Polystyrolplatte 3.0 mm, Baumarkt  
Sekundenklebstoff Loctite 496, Baumarkt*

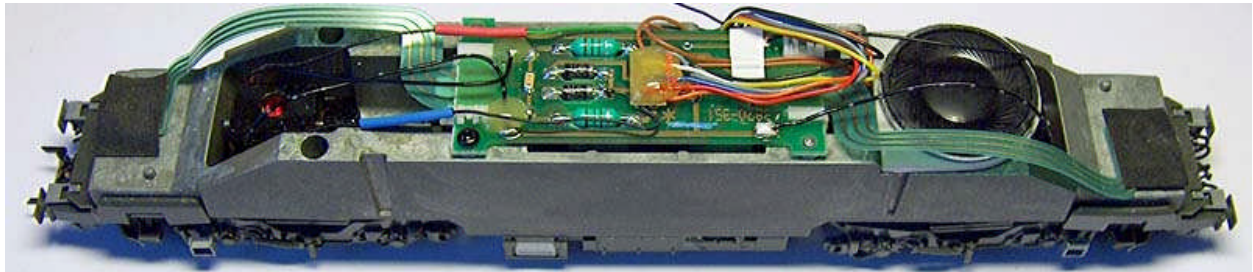

An den Lautsprecher die zwei braunen Kabellitzen anlöten, straff nach hinten ziehen und mit einem Isolierband sichern. Lautsprecher mit einem Klebstoff ringsum befestigt. Der Einbau des grösseren Visaton Lautsprechers lohnt sich aber allemal, da je grösser der Lautsprecher um so besser das Klangerlebnis.

*Glasfasergewebeband Scotch 27, Conrad  
2K-Epoxidharz Klebstoff Araldit Rapid, Baumarkt*

## 6. Anschluss der Krois MK1 H0 Universalkuplung:

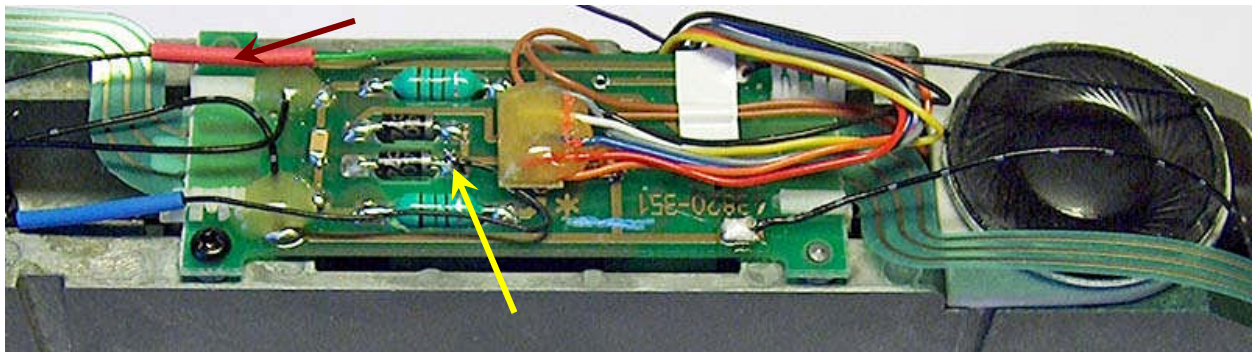

Die abisolierte schwarze Kabellitze (+ Pol) an die Diode löten (Pfeil gelb). Die andere schwarze Kabellitze mit der grünen Kabellitze (Pfeil dunkelrot-FA1) des Decoders verbinden, verlöten und mit einem Schrumpfschlauch sichern. Anschliessend alle Lötstellen mit Klebstoff sichern.

*Schrumpfschlauch 1/16", Conrad 525780  
2K-Epoxidharz Klebstoff Araldit Rapid, Baumarkt*

**tams elektronik** ■ ■ ■

## 7. Montage und Anschluss der TAMS FB-2 Führerstandsbeleuchtung (Option):

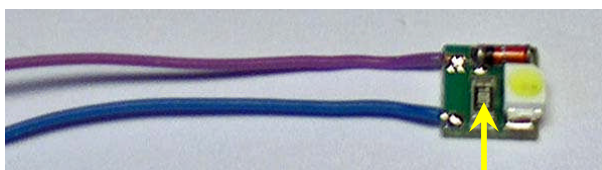

An die Platine Kabellitzen anlöten. **Blau** = Pluspol, **violett** = Masse (FA2). Den 680 Ω Widerstand gegen einen 1200 Ω (Pfeil gelb) tauschen, sonst leuchtet bei 16 Volt Schienenstrom die Diode zu grell.

Ein Dimmen bis zum Maximum des Funktionsausganges brachte zu wenig Abschwächung.

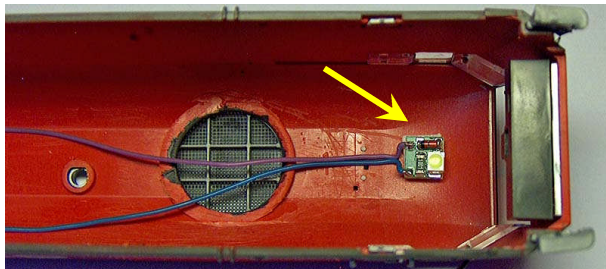

Die TAMS FB-2 Führerstandsbeleuchtung mit einem doppelseitig klebenden Klebeband in das Gehäuse kleben (Pfeil gelb) und mit einem Klebstoff fixieren. In den Führerstand eine Aussparung für die Kabellitzen feilen (Pfeil dunkelblau). Anschliessend den Führerstand wieder einsetzen und die Anschlüsse fertigen.

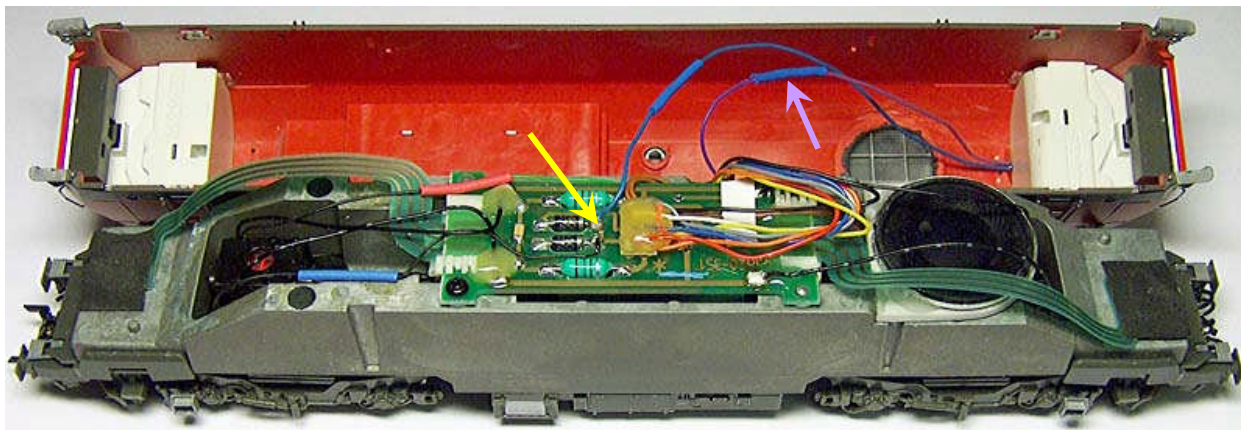

Die blaue Kabellitze (+ Pol) an die Diode löten (Pfeil gelb). Die violette Kabellitze mit der violetten Kabellitze (Pfeil lavendel-FA2) des Decoders verbinden, verlöten und mit einem Schrumpfschlauch sichern. Anschliessend alle Lötstellen mit Klebstoff sichern.

*Montageklebeband 12 mm, Baumarkt  
Schrumpfschlauch 1/16", Conrad 525780  
2K-Epoxidharz Klebstoff Araldit Rapid, Baumarkt*



## **5. Montage der Diesellok, Programmierung und Testfahrten:**

Das Gehäuse wieder aufsetzen und die nötigen CV's für Kupplungswalzer, Abblendlicht und Fahreigenschaften programmieren. Die Anpassungen der CV's wurden in einer Programmier-tabelle festgehalten und diese ist in einer separaten PDF-Datei abgespeichert. Nach der Eingabe der Adresse in das ZIMO MX31 Fahrpult wurden die Testfahrten durchgeführt.

**ÖBB Herkules**

2016



## **6. Fazit:**

Die Gesamt-Lautstärke in CV 121 konnte gegenüber der Defaulteinstellung von Wert 64 auf den Defaultwert 40 reduziert werden und ist für den Zimmerbetrieb für dieses im Original schallgedämpfte Modell fast noch zu laut. Es hat sich wieder bestätigt, dass sich der Einsatz eines guten Lautsprechers lohnt.

Selbst wenn der Defaultwert 64 verringert wird, so werden die Sound-Fahrgeräusche mit den durch die Lok erzeugten Fahrgeräuschen bei maximaler Fahrgeschwindigkeit nicht übertönt.

Bei diesem von Roco überarbeiteten und neuaufgelegten Modell konnten sehr gute Fahreigenschaften erreicht werden.

## **Platz für Notizen:**

### **Ein Original:**



ÖBB BR 2016.069 mit R 5820 bei Mauerkirchen am 19. September 2008, Foto: Harald Walkner.